

1xSD 65

tek pompalı endüstriyel tip paket hidroforlar
single pump industrial type booster sets



TANIM / Definition

Tek pompalı paket hidroforlar; Bir kaide üzerine montajı yapılan, basma ağzında beş yollu çekvalf, basınç şalteri, manometre bulunan hidroforlardır. Hidroforlarda kullanılan elektrik kumanda panosunda faz hatası, faz sırası kontrolü ve susuz çalışmaya karşı 5 m kablolu seviye flatörü standarttır.

One pump package boosters; installed on base, with check valve on pumping port, pressure gauges and manometers. In the electrical control panel used in the boosters, level switch with 5 m cable against phase error, phase sequence control and waterless operation are included in the standard delivery.

KULLANIM YERLERİ / Main applications

Kullanım suyu	Domestic water
Bahçe sulama	Garden watering
Proses suyu	Process water

TEKNİK ÖZELLİKLER / Technical information

Emme ağız çapı / Suction nozzle	: 4"
Basma ağız çapı / Discharge nozzle	: 4"
Debi / Flow rate [max.]	: 110 m ³ /h
Basma yüksekliği / Head [max.]	: 174 mSS
Motor devri / Speed [max.]	: 2900 d/d
Akışkan sıcaklığı / Fluid temperature [max.]	: 60 °C
Çalışma gerilimi / Operating voltage	: 380 V, 50 Hz

MALZEME ÖZELLİKLERİ / Material properties

Pompa Gövdesi / Casing	Kademe Gövdesi / Stage Casing	Difüzör/Diffuser	Çark / Impeller	Pompa Mili / Shaft	Sızdırmazlık / Sealing
Pik döküm / Cast Iron	Pik döküm / Cast Iron	Pik döküm / Cast Iron	Pik döküm / Cast Iron	AISI 420	Mekanik Salmastra / Mechanical seal

PERFORMANS TABLOSU / Performance Table

Hidrofor Tipi / Booster Type	Güç / Power		Q	Hm (mSS)									
	kW	HP		m ³ /h	0	20	35	50	65	80	90	100	110
1x SD 65/1	22	30	L/dak	0	333	583	833	1083	1333	1500	1667	1833	
1x SD 65/2	45	60		58	57,9	57,2	55,5	53	49	44,6	38,5	30	
1x SD 65/3	75	100		116	115,8	114,4	111	106	98	89,2	77	60	
				174	173,7	171,6	166,5	159	147	133,8	115,5	90	

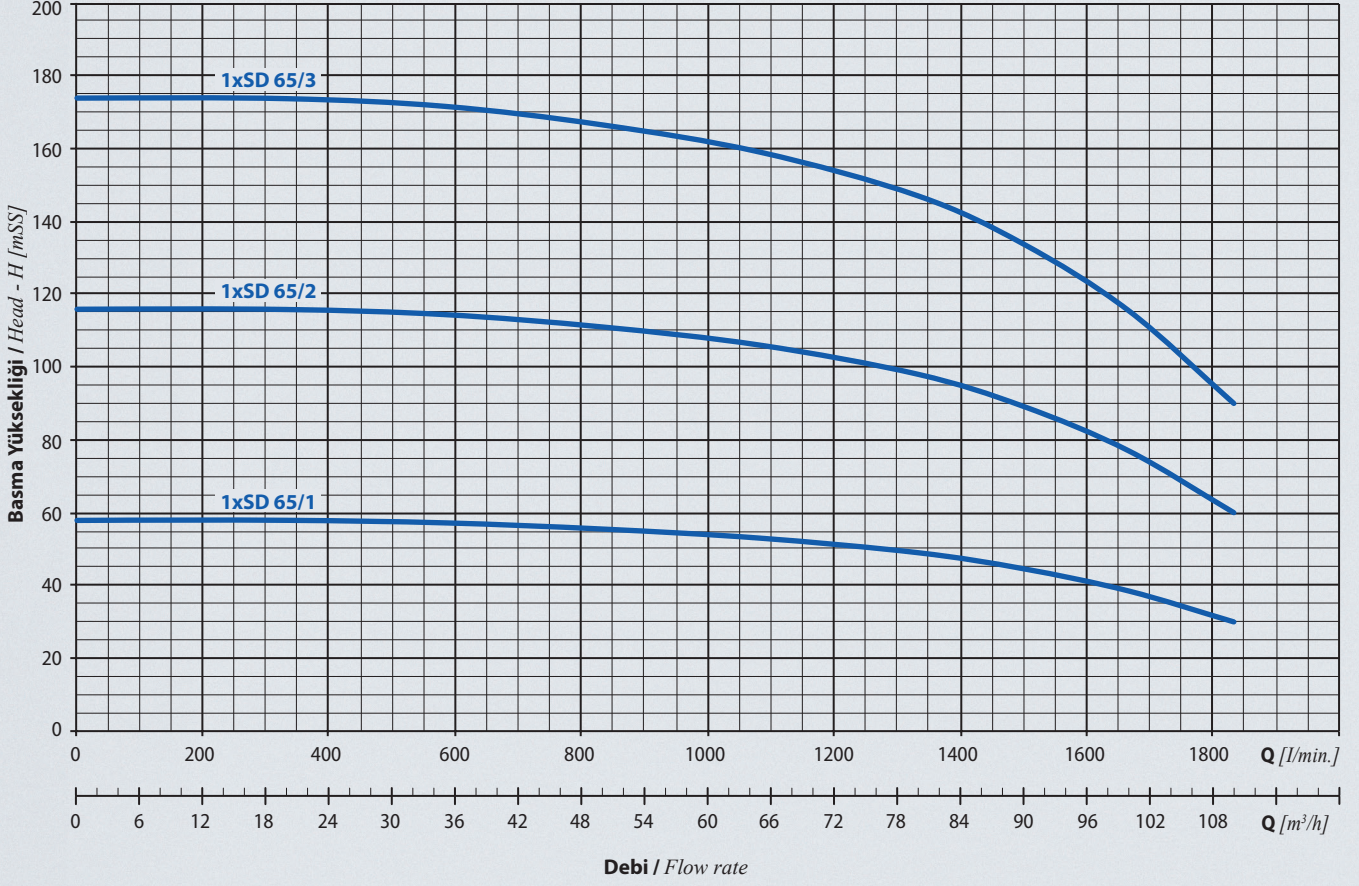

BOYUTLAR / Dimensions

1xSD tek pompalı endüstriyel tip paket hidroforlar
single pump industrial type booster sets

FORM (A)

FORM (B)

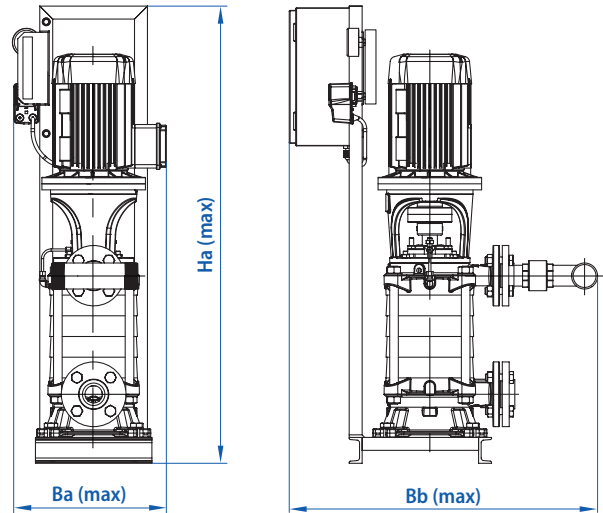
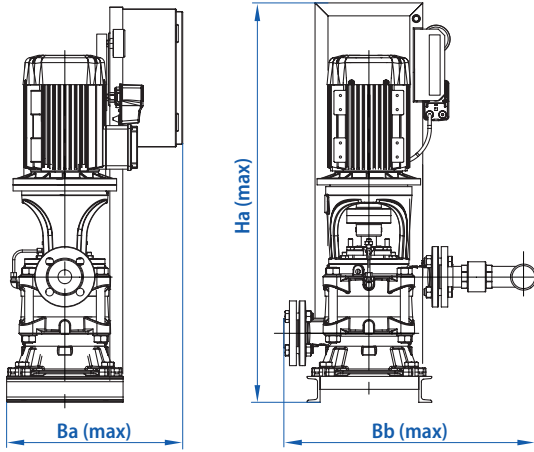

Hidrofor Tipi / Booster Type	Form Tipi / Form Type	Bağlantı Çapı / Connection		Boyutlar / Dimensions [mm]			Ağırlık Weight [kg]
		Giriş / Suction	Çıkış / Discharge	Ba	Bb	Ha	
1x SD 65/1	A	4"	4"	500	950	1100	245
1x SD 65/2	B	4"	4"	500	950	1300	420
1x SD 65/3	B	4"	4"	500	950	1400	425