

SPJ-Y | yatık tanklı domestik hidroforlar domestic water boosters

20-30

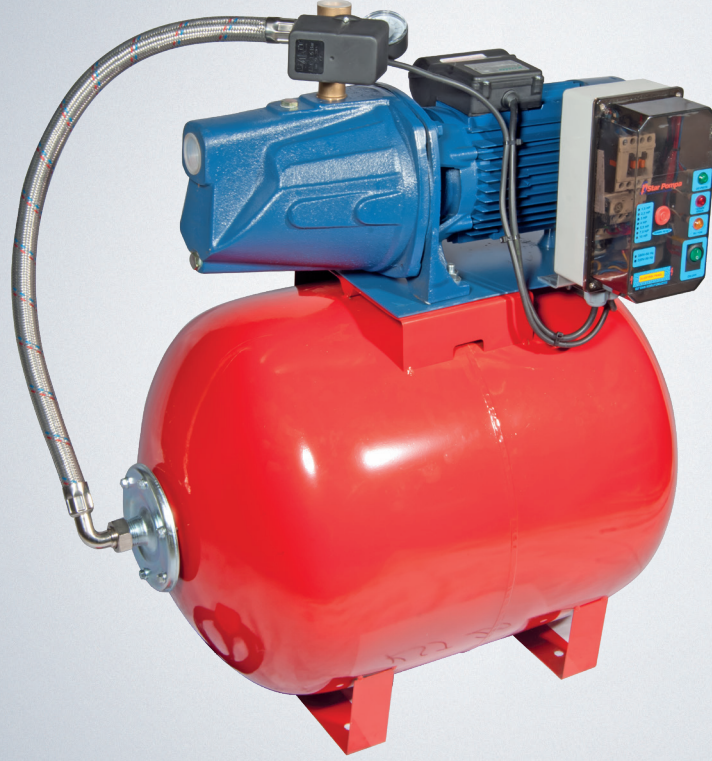

TANIM / Definition

Ev, küçük apartman ve çiftlik gibi su ihtiyacı az olan birimler için tasarlanmıştır. Hidrofor tankı, beş yollu çek valf, basınç şalteri, monometre, fleks hortum ve 5 m kablolu seviye flatörü standarttır. Elektrik kumanda panosunda faz hatası, faz sırası kontrolü özelliği bulunmaktadır.

Manufactured for small apartment buildings and farms, which required little water. Expansion tank, five-way check valve, pressure switch, monometer and level float with 5m cable is included in standard delivery. In the electrical control panel phase error, phase sequence control are included.

KULLANIM YERLERİ / Main applications

Kullanım suyu	Domestic water
Bahçe sulama	Garden watering
Proses suyu	Process water

TEKNİK ÖZELLİKLER / Technical information

Emme ağız çapı / Suction nozzle	: 1 ¼"
Basma ağız çapı / Discharge nozzle	: 1 ¼"
Debi / Flow rate [max.]	: 4,8 m ³ /h
Emme derinliği / Suction depth [max.]	: 9 m
Basma yüksekliği / Head [max.]	: 86 mSS
Motor devri / Speed [max.]	: 2900 d/d
Akışkan sıcaklığı / Fluid temperature [max.]	: 60 °C
Çalışma gerilimi / Operating voltage	: 220 V, 50 Hz / 380 V, 50 Hz

MALZEME ÖZELLİKLERİ / Material properties

Pompa Gövdesi / Casign	Motor Gövdesi / Motor casign	Çark / Impeller	Enjektör / Injector	Difüzör / Diffuser	Pompa Mili / Shaft	Mekanik Salmastra / Mechanical seal
Pik döküm / Cast Iron	Alüminyum / Aluminum	Noryl / 30% glass fiber reinforced Noryl	Noryl / 30% glass fiber reinforced Noryl	Noryl / 30% glass fiber reinforced Noryl	AlSI 304	Karbon - Seramik / Carbon - Ceramic

PERFORMANS TABLOSU / Performance Table

Hidrofor Tipi / Booster Type	Motor Gücü / Power		Q	Flow Rate (m ³ /h)														
	kW	HP		0	0,3	0,6	0,9	1,2	1,5	1,8	2,1	2,4	2,7	3	3,6	4,2	4,8	
SPJ 20 M-T	1,5	2	Hm (mSS)	76	73	70	67	64	61	58	55,5	53	51	49	45	41,5	39	
SPJ 30 T	2,2	3		86	83	80	77	74	71	68	65,5	63	61	59	55	52	49	

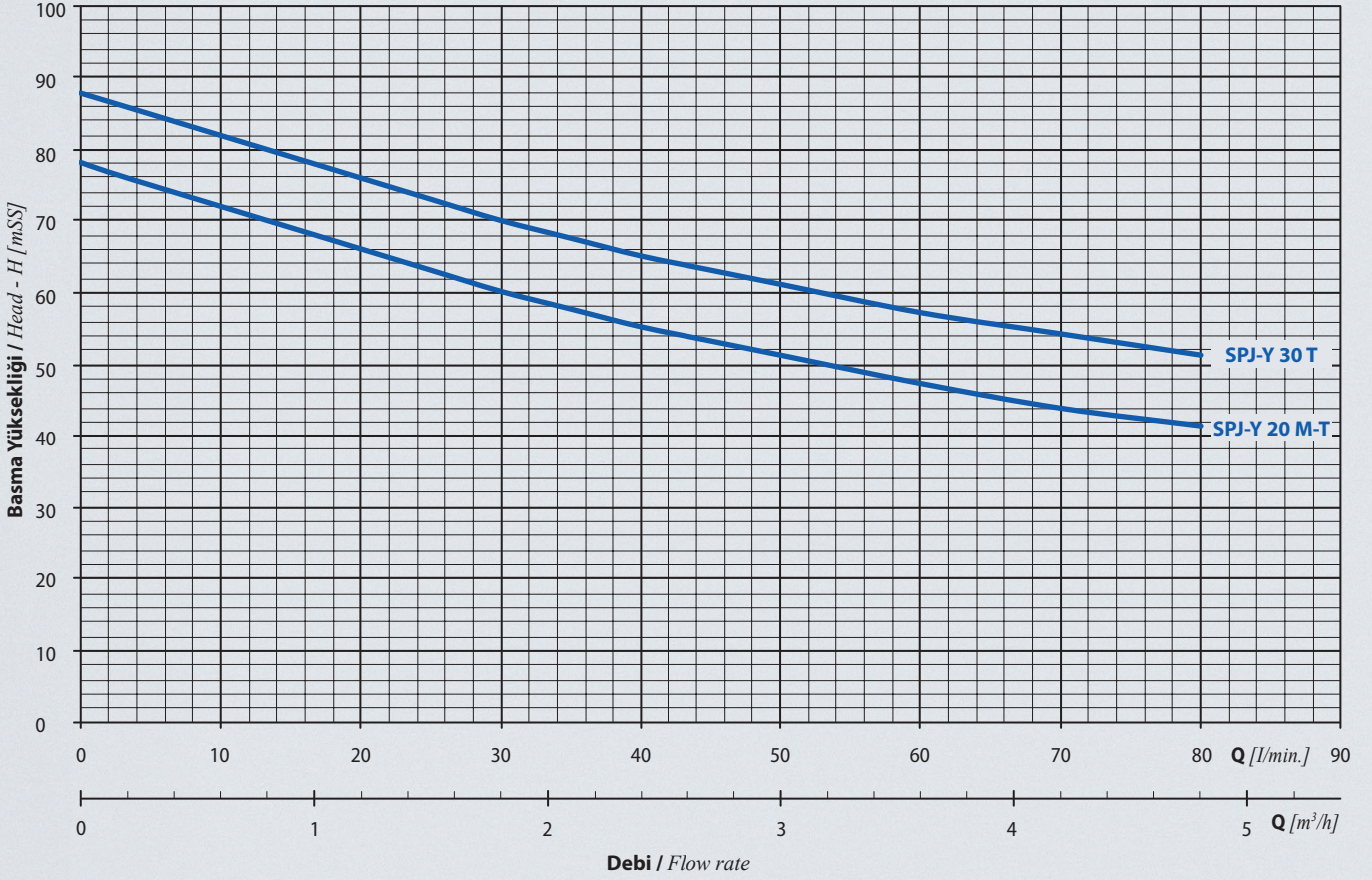

BOYUTLAR / Dimensions

SPJ-Y yatık tanklı domestik hidroforlar
domestic water boosters

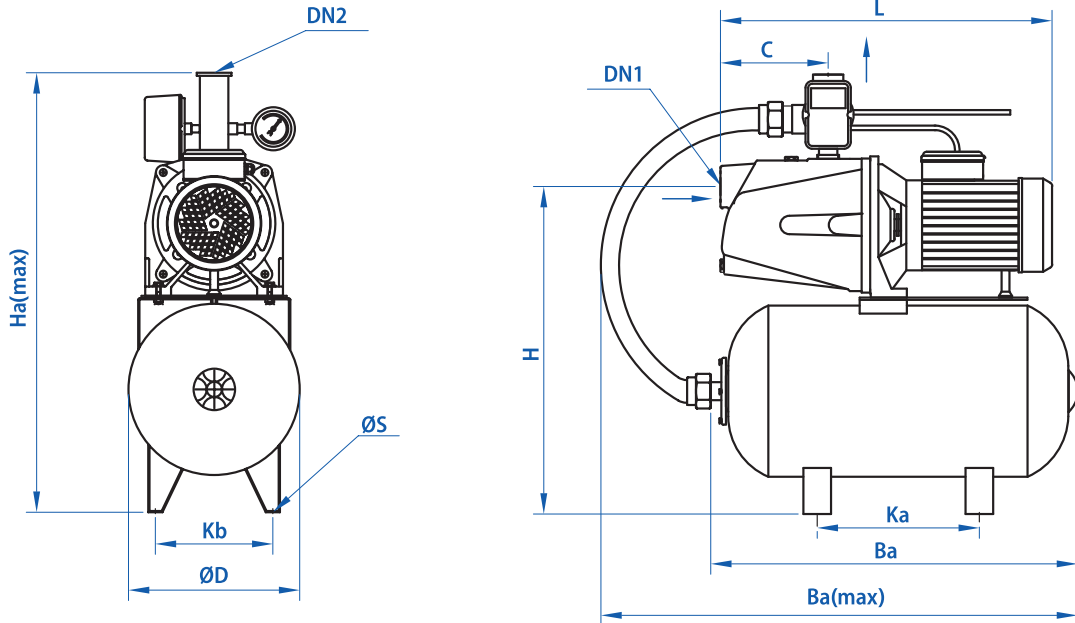

Hidrofor Tipi / Booster Type	Bağlantı Çapı / Connection		Tank Hacmi / Tank volume	Boyutlar / Dimensions [mm]										Ağırlık Weight [kg]
	Giriş / Suction	Çıkış / Discharge		Ø D	Kb	Ø S	Ka	Ba	Ba [max]	H	Ha	L	C	
SPJ-Y 20 M-T	1 ¼"	1 ¼"	100 L	480	262	10	310	760	828	963	1142	522	165	46
SPJ-Y 30 T	1 ¼"	1 ¼"	100 L	480	262	10	310	760	828	963	1142	522	165	46