

SD-Y 90

Yatık tanklı paket hidroforlar domestic water boosters



TANIM / Definition

Yüksek basınç gerektiren çok katlı binaların su ihtiyacı için tasarlanmıştır. Hidrofor tankı, beş yollu çekvalf, basınç şalteri, manometre ve 5 m kablolu seviye flatörü standarttır.

Manufactured for water demand of high pressure, which high rise buildings. Expansion tank, five-way check valve, pressure switch, monometer and level float with 5m cable is included in standard delivery.

KULLANIM YERLERİ / Main applications

Kullanım suyu	Domestic water
Bahçe sulama	Garden watering
Proses suyu	Process water

TEKNİK ÖZELLİKLER / Technical information

Emme ağız çapı / Suction nozzle	: 1 ¼"
Basma ağız çapı / Discharge nozzle	: 1"
Debi / Flow rate [max.]	: 10 m ³ /h
Emme derinliği / Suction depth [max.]	: 5 m
Basma yüksekliği / Head [max.]	: 110 mSS
Motor devri / Speed [max.]	: 2900 d/d
Akışkan sıcaklığı / Fluid temperature [max.]	: 60 °C
Çalışma gerilimi / Operating voltage	: 220 V, 50 Hz / 380 V, 50 Hz

MALZEME ÖZELLİKLERİ / Material properties

Emme-Basma Gövdesi / Suction-discharge casing	Dış gömlek / Outer case	Motor Gövdesi / Motor casing	Çark / Impeller	Difüzör / Diffuser	Pompa Mili / Shaft	Mekanik Salmastra / Mechanical seal
Pik döküm / Cast Iron	AISI 304 L	Alüminyum / Aluminum	Noryl / 30% glass fiber reinforced Noryl	Noryl / 30% glass fiber reinforced Noryl	AISI 304	Karbon - Seramik / Carbon - Ceramic

PERFORMANS TABLOSU / Performance Table

Hidrofor Tipi / Booster Type	Motor Gücü / Power		Q	m ³ /h										
	kW	HP		0	1	2	3	4	5	6	7	8	9	10
SD-Y 90/4 M-T	1,5	2	Hm (mSS)	57	56	55	54	52	49	45	40	34	28	20
SD-Y 90/6 M-T	2,2	3		85	83,5	82	80,5	78	73,5	68	60	51	41	30
SD-Y 90/8 T	3	4		113	111,3	110	108	105	100	92	81	70	58	42

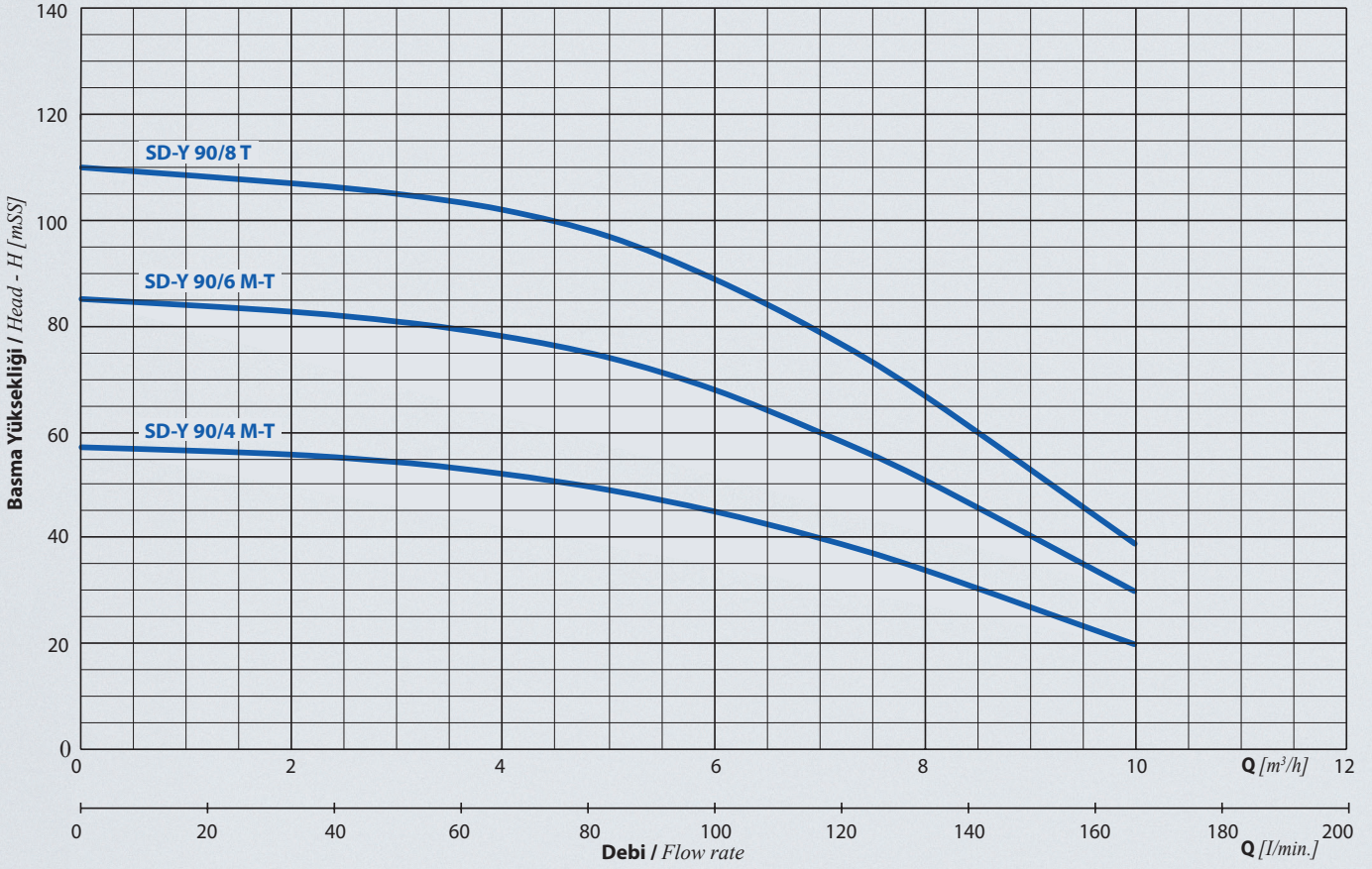

BOYUTLAR / Dimensions

SD-Y yatık tanklı paket hidroforlar
domestic water boosters

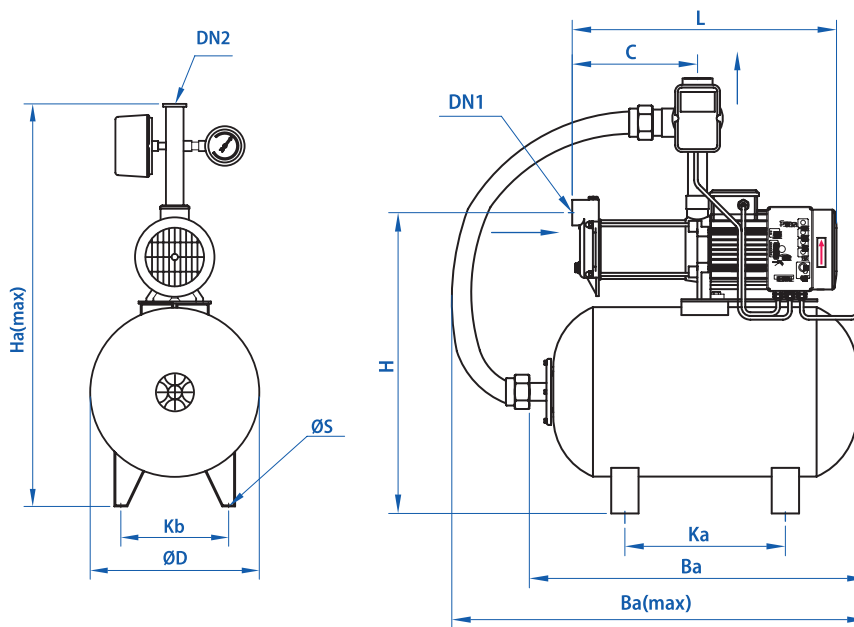

Hidrofor Tipi / Booster Type	Bağlantı Çapı / Connection		Tank Hacmi / Tank volume	Boyutlar / Dimensions [mm]										Ağırlık Weight [kg]
	Giriş / Suction	Çıkış / Discharge		Ø D	Kb	Ø S	Ka	Ba	Ba [max]	H	Ha	L	C	
SD-Y 90/4 M-T	1 ¼"	1"	100 L	480	235	10	330	690	828	715	901	218	218	44
SD-Y 90/6 M-T	1 ¼"	1"	100 L	480	235	10	330	690	828	715	901	274	274	46
SD-Y 90/8 T	1 ¼"	1"	100 L	480	235	10	330	690	828	715	901	330	330	57